

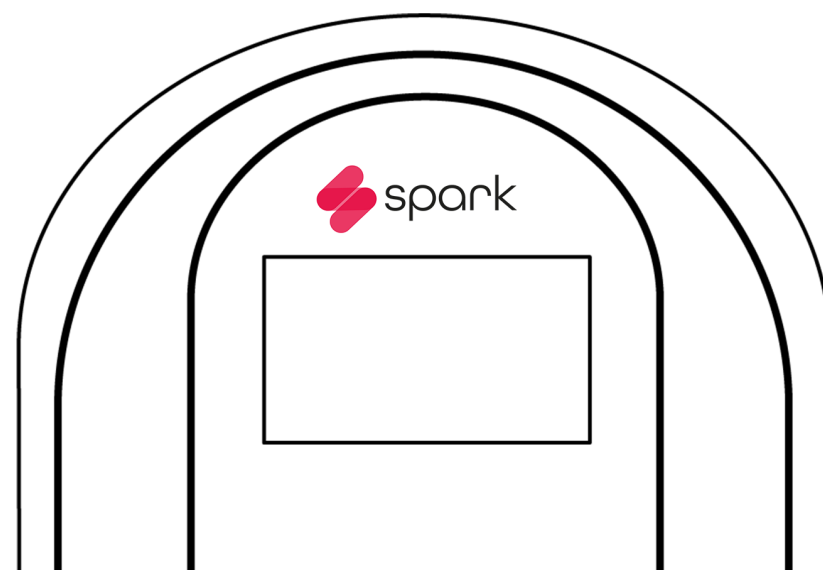

Handbuch
User's manual
使用说明书

www.spark-charge.de



Katalog

1. Einbauanleitung/P01
2. Einschalten und Netzwerkverbindung/P04
3. Einrichten und Aufladen/P08
4. Technische Hinweise/P09
5. Notruftaste/P15
6. FAQ /P16

Contents

1. Installation instructions/P18
2. Power up and network connection/P21
3. Set up and charge/P25
4. Technical note/P26
5. Emergency button/P32
6. FAQ /P33

目录

1. 安装说明/P35
2. 开机和网络连接/P38
3. 设置并充电/P42
4. 技术说明/P43
5. 紧急按钮/P49
6. 常见故障和技术支持/P50

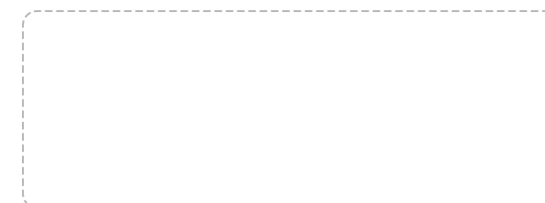

1. Einbauanleitung

1.1 Ausrüstungs- und Zubehörliste

! WICHTIG!!!

Bitte überprüfen Sie unmittelbar nach dem Öffnen des Kartons, dass:

- Verfügbarkeit aller Produkte und Zubehör
- Stellen Sie sicher, dass das Produkt nicht zerkratzt, verrostet, gebrochen oder andere Anomalien ist.
- Stellen Sie sicher, dass die Stecker und Buchsen sauber sind.
- Überprüfen Sie die Oberfläche der Wallbox auf Beschädigungen, Rost, vorhandene Risse oder lose Verbindungen.

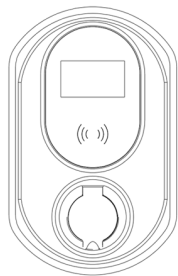

Spark-Wallbox x 1

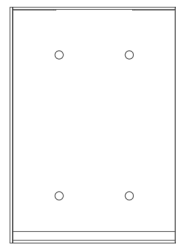

Rückwand x 1

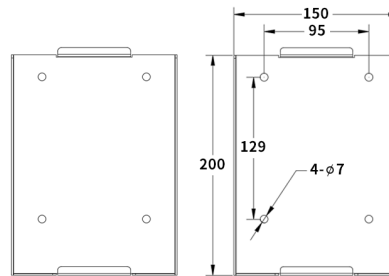

Wandplatte x 1

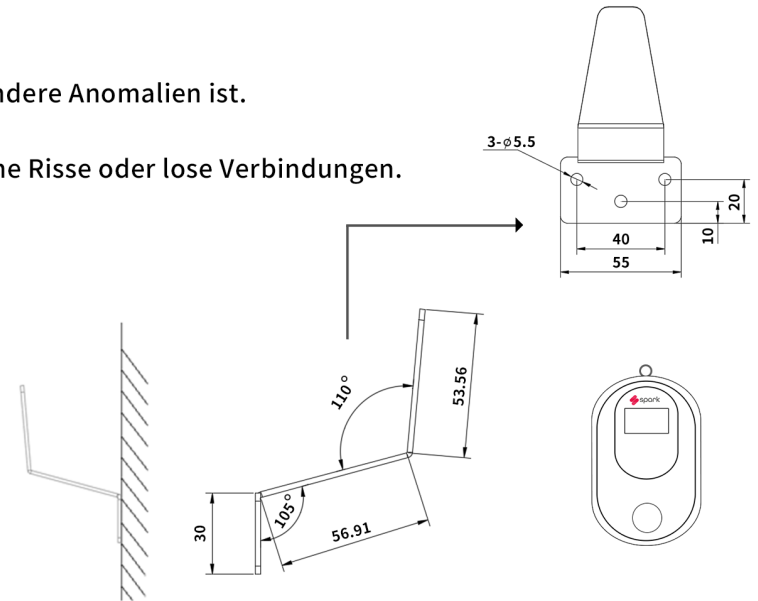

Haken x 1



RFID-Karte x 2

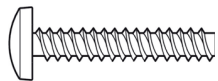

*Adaptive Schrauben für Wand- und Rückwände

M6*30mm Schrauben
x 6

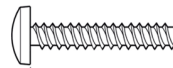

*Adaptive Schrauben zur Befestigung von Wandpaneelen an Rückwänden

M6*10mm Schrauben
x 6

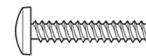

* Adaptive Schrauben für Haken

M5*25mm Schrauben
x 5



Handbuch x 1



Konformitätsbescheinigung x 1

1. Einbauanleitung

1.2 Anschluss an eine 380V 3-Phasen-Stromleitung

! WICHTIG!!!

Sicherheitsaspekte für die Verkabelung:

- Muss vor der Verkabelung einen ausgeschalteten Betrieb sicherstellen
- Der Installateur hat die notwendige Schutzbekleidung
- Verkabelung bei Regen und Gewitter ist zu vermeiden
- Kein Stromzufuhr bis das Verdrahtungsfenster geschlossen ist

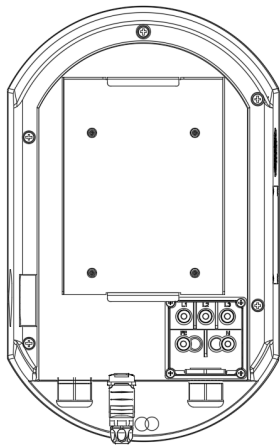

Schritt 1: Öffnen Sie das Verdrahtungsfenster

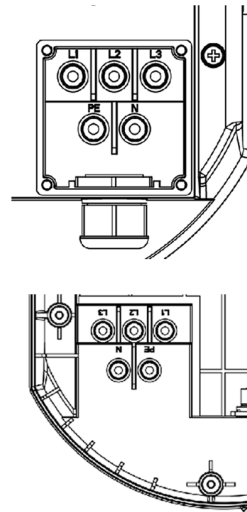

Schritt 2: Schließen Sie die Drähte jeder Phase gemäß den Markierungen und den Vorschriften des Elektrikers an und stellen Sie sicher, dass die Verbindungen fest und gegeneinander isoliert sind

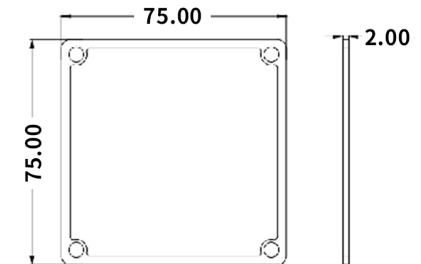

Schritt 3: Schließen Sie das Verdrahtungsfenster und stellen Sie sicher, dass die wasserdichte Gummidichtung richtig platziert ist

1. Einbauanleitung

1.3 An Ständer oder Wand befestigt

! WICHTIG!!!

Sicherheit ist wichtig für die Installation.

- Wallbox sollte von Wasser, Feuer und Rauch, gefährlichen Gasen usw. ferngehalten werden.
- Die Wallbox sollte in einer leicht zu bedienenden Höhe installiert werden, wobei die horizontale Mittellinie des Mensch-Maschine-Schnittstellenbereichs des Geräts 1,5 m über dem Boden liegt.
- Die Wallbox muss vertikal mit einem Fehler von nicht mehr als 5° in jede Richtung von der Vertikalen installiert werden.
- Stellen Sie vor dem Gebrauch sicher, dass die Wallbox zuverlässig geerdet ist.

Spark-Wallbox

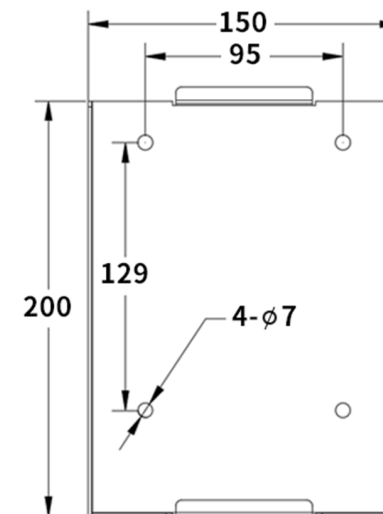
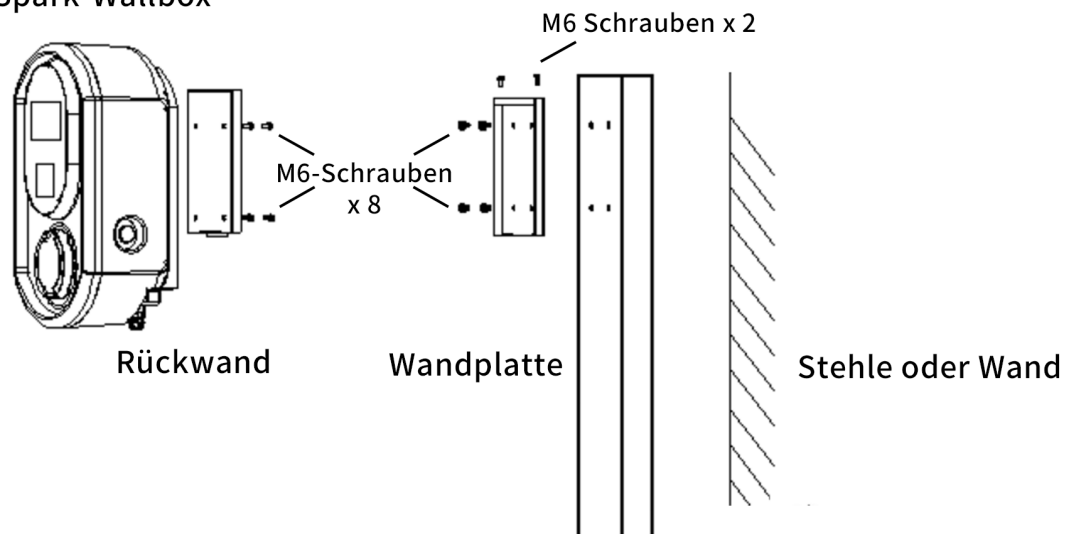



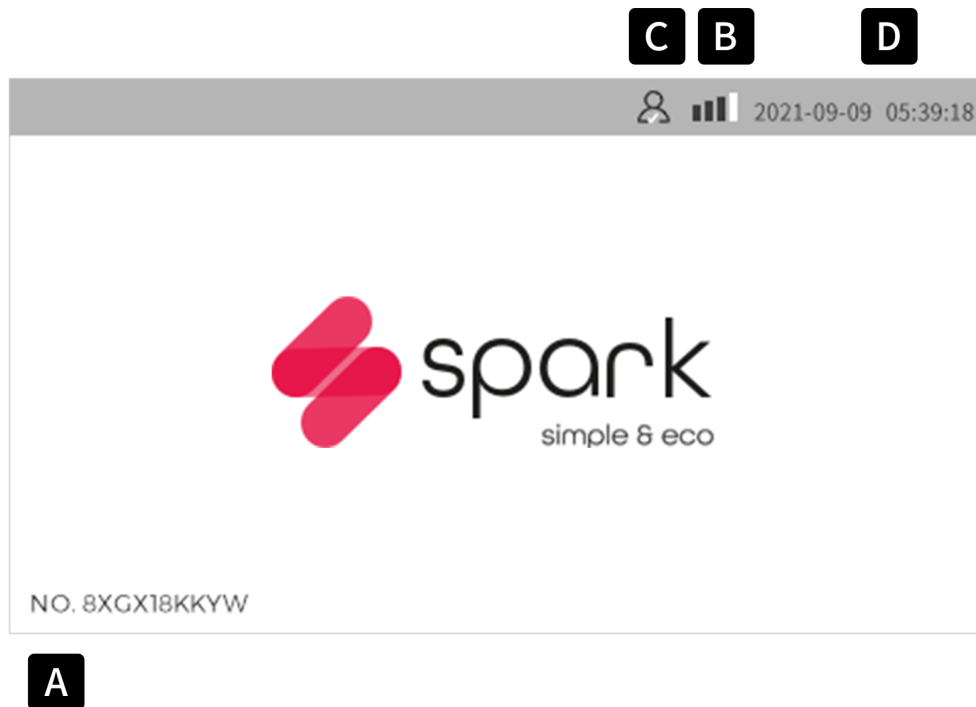

2. Einschalten und Netzwerkverbindung

2.1 Einschaltschnittstelle



Beschreibung der Symbole.

- A** Eindeutiger Identifikationscode für diese Wallbox
 - Zur Registrierung, Login und Fernverwaltung
- B** Status der Netzwerkverbindung
 - Berühren Sie hier, um auf die Netzwerkeinstellungen zuzugreifen
 - Netzwerktrennung 
 - Netzwerkverbindung 
- C** Verbindungsstatus der Plattform
 - Plattform nicht verbunden 
 - Plattform verbunden 
- D** Zeit
 - Automatische Synchronisation nach der Plattformverbindung

2. Einschalten und Netzwerkverbindung

2.2 WIFI-Verbindung

! Wenn keine Verbindung hergestellt werden kann, überprüfen Sie bitte.

- Ist Ihr WIFI-Passwort korrekt?
- Ist das WLAN-Signal an diesem Standort stabil
- Wenn immer noch keine Lösung möglich ist, wenden Sie sich bitte an: www.spark-charge.de

! Notiz!!!

Ihre Wallbox kann ohne Internetverbindung vollständig vom Bildschirm aus genutzt werden; Anweisungen zur Verwendung finden Sie in der Kurzanleitung.

1. Klicken Sie auf das Netzwerk



2. Wählen Sie das WIFI

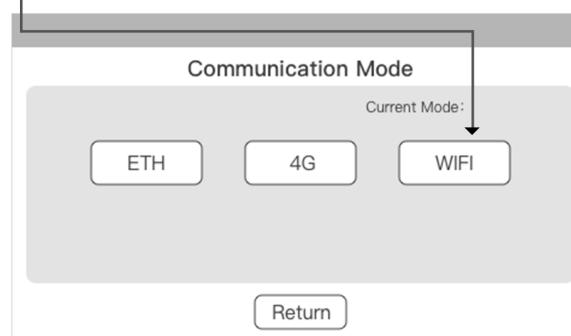

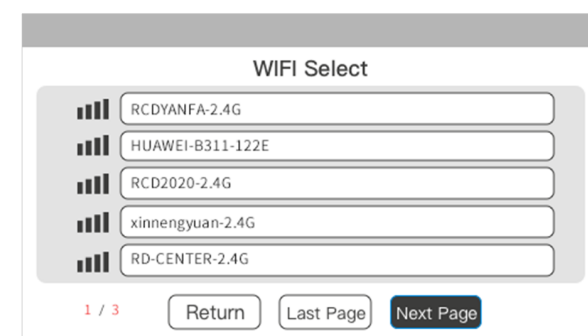

3. Wählen Sie Ihr WIFI-Netzwerk

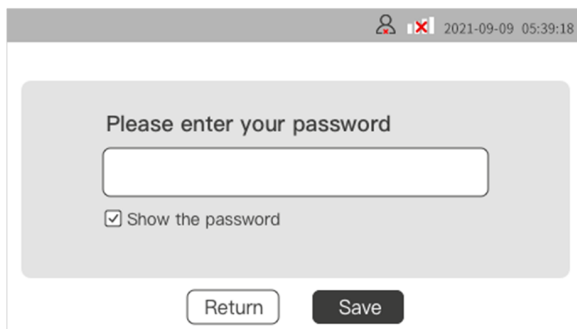

4. Geben Sie das Passwort ein und klicken Sie auf Speichern, das Gerät wird automatisch neu gestartet



5. Verbindung erfolgreich! Es zeigt sich hier.  



2. Einschalten und Netzwerkverbindung

2.3 4G-Konnektivität

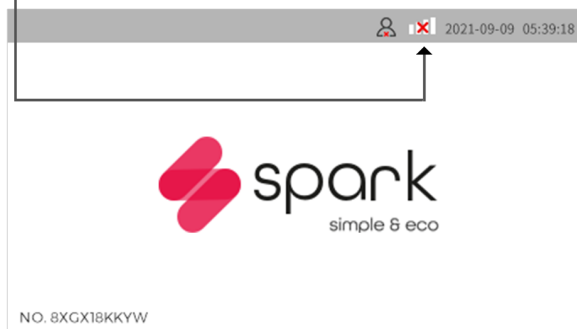

1. Für 4G-Konnektivitätsdienste mit SIM Karte wenden Sie sich bitte an Ihren Lieferanten, Elektrotechniker oder im Kontaktformular auf www.spark-charge.de
2. Nach dem Kauf des 4G-Kommunikationsdienstes erhalten Sie eine Spark-Charge 4G-SIM-Karte
3. Bitte kontaktieren Sie nach Erhalt der SIM-Karte Ihren Elektroinstallateur oder www.spark-charge.de, um die SIM-Karte zu installieren
4. Nach der Installation können Sie eine Verbindung herstellen, indem Sie folgende Schritte ausführen.

1. Klicken Sie auf das Netzwerksymbol

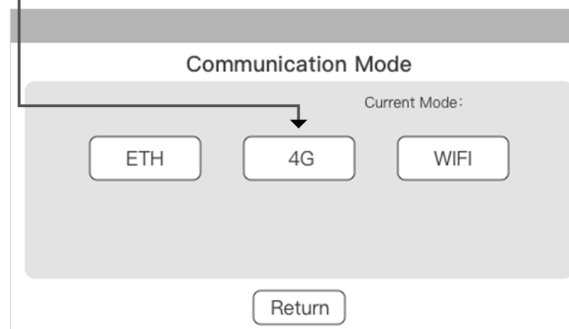

2. Wählen Sie das 4G-Symbol und das Gerät wird automatisch neu gestartet



3. Die Verbindung ist erfolgreich!
(Siehe Bild).  



2. Einschalten und Netzwerkverbindung

2.4 Ethernet-Konnektivität

1. Ethernet-Konnektivität ist nur bei speziellen Modellen mit Ethernet verfügbar; Für weitere Informationen kontaktieren Sie bitte www.spark-charge.de
2. Wenn Sie ein Ethernet-Modell haben, stecken Sie das Netzkabel in den Ethernet-Anschluss an der Unterseite des Geräts (wie rechts abgebildet).
3. Bitte kontaktieren Sie Ihren Netzwerktechniker oder www.spark-charge.de, um die LAN-Einstellung vorzunehmen.
4. Sobald Sie fertig sind, können Sie eine Verbindung herstellen, indem Sie folgende Schritte ausführen.

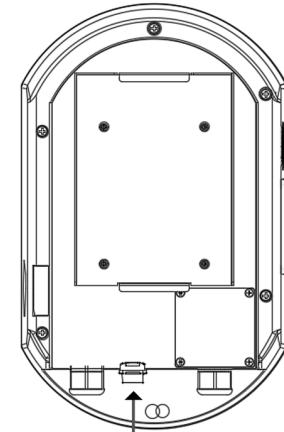

Ethernet Anschluss

1. Klicken Sie auf das Netzwerksymbol

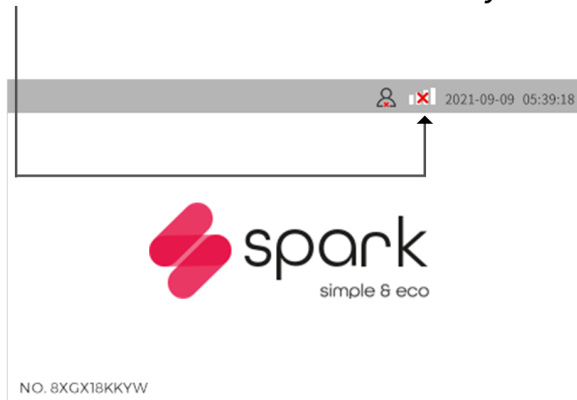

2. Wählen Sie das ETH und das Gerät wird automatisch neu gestartet

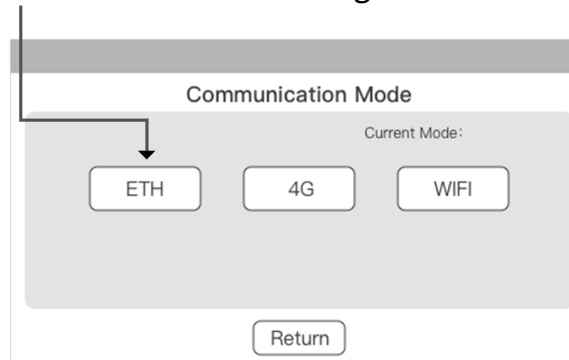

3. Die Verbindung ist erfolgreich! (Siehe Bild)



3. Einrichten und aufladen

Bitte gehen Sie auf www.spark-charge.de um die Aktivierung und Einrichtung der Ladesäule abzuschließen.



Notiz!!!

Ihre Wallbox kann ohne Internetverbindung vollständig vom Bildschirm aus genutzt werden; Anweisungen zur Verwendung finden Sie in der [Kurzanleitung](#).

Wenn Sie alle Ladeprotokolle sowie speziellere Funktionen herunterladen und ausdrucken müssen, gehen Sie bitte auf www.spark-charge.de, um sich zu registrieren und dies über die App zu tun.

Bei weiteren Fragen können Sie sich gerne an uns wenden: info@spark-charge.de

4. Technischer Hinweis

4.1 Funktionen

Aussehen:

- LED: blau (Standby), grün (Laden) und rot (Störung)
- Hochfestes, hochhelles PC-Gehäuse
- Seitlicher Öffnungsschalter für eine einfache Bedienung und Wartung
- Vollständig geschlossenes Design, wasserdicht und staubdicht, Schutzgrad: IP65
- Ladestecker mit hoher Schutzstufe für sicheres Laden
- Körpergröße: 400*250*160 (H*B*T) mm

Sicherheit:

- Leckstromschutz mit Empfindlichkeit: 30 mA AC + 6 mA DC
- Schlagfestigkeit: IK10
- Flammhemmende Klasse: UL94
- Überspannungsklasse: Klasse III
- Isolationsklasse: Klasse II
- Sicherheitsnorm: EN 61851

Intelligenz:

- Verwaltung und Monitoring über Spark Charge App und OCPP Plattformanbieter
- Möglichkeiten zur Nutzerverwaltung, Abrechnung und Payment sowie öffentliches Laden.
- Energiemanagement durch App, Einbindung in HEMS und Plattformanbieter
- Anschluss an ein Solar- und Energiespeichersystem zu Hause für optimale Strategien zur Energienutzung zu Hause
- Möglichkeiten für dynamischen Lastausgleich und intelligente Anpassung der Ausgangsleistung an die Kapazität des Energienetzes
- Online-Überwachung für Sicherheit, Wartung und Fehlerbehebung

Zusammenschaltung:

- Leistungsstarke Informationserfassungs-, Übertragungs- und Kommunikationsfunktionen
- Unterstützt 4G, WIFI, Ethernet und andere Kommunikationsmethoden
- Echtzeit-Upload von Betriebszustandsparametern der Wallbox, Überwachung von Störungen, Ladezählung usw.
- Unterstützt alle Arten von RFID-Tags und autorisierte Nutzung
- Unterstützung beim Lesen, Autorisieren und Verrechnen aller Arten von öffentlichen Ladekarten in der EU

4. Technischer Hinweis

4.2 Grundfunktionen

Anzeigefunktionen

Die Display-Schnittstelle verwendet 4,3-Zoll-LCD-Touch, mit Hintergrundbeleuchtung, Anti-UV-, Antistatik-Funktion, Anzeigeauflösung 400×272 , Helligkeit ≥ 300 nit, kann bei direkter Sonneneinstrahlung deutlich angezeigt werden.

Abrechnungsfunktion

Das Stromsammelsystem und das Abrechnungssystem liefern genaue Verbrauchsdaten, die über das Kundenverwaltungs- und Abrechnungssystem bezahlt werden können.

Ladefunktion

Dreiphasiger Wechselstrom 380 V Eingang / Ausgang, maximale Ladeleistung 11 kW, bietet sicheren und zuverlässigen Wechselstrom für Elektrofahrzeuge.

Sicherheitsfunktionen

Mit mehreren Schutzfunktionen wie Not-Aus-Schutz, Überhitzungsschutz, Auslaufschutz, Kurzschlusschutz, Überlastschutz, Überspannungs-, Unterspannungs- und Überstromschutz.

Messfunktion

Ausgestattet mit einem dreiphasigen AC-MID-Energiezähler beträgt die Genauigkeit des Zählers 0,5 (positiver und negativer Fehler nicht mehr als 0,5%), wodurch die elektrische Ausgangsenergie des Ladestapels mit hoher Genauigkeit gemessen werden kann.

Selbsttest- und Selbstwiederherstellungsfunktionen

Selbsttest- und Fehleralarmfunktionen sind verfügbar. Der Fehleralarm wird gleichzeitig in der Geräte- und App angezeigt und dem Benutzer mitgeteilt. Nachdem der Fehler behoben wurde, kann er seine Funktion automatisch wieder aufnehmen, wird jedoch nicht automatisch den Ladevorgang fortsetzen.

4. Technischer Hinweis

4.3 Tabelle der technischen Parameter

Seriennummer	Artikel	Standardparameterwert
1	Modell	AC home Charging Box
2	Eingangsspannung	AC380V±15%/3 Phase
3	Eingangsfrequenz	50/60Hz
4	Maximale Ausgangsleistung	11kW/22kW
5	Ausgangsspannung	AC380V±15%/3 Phase
6	Ausgangsstrom	0-16A/0-32A
7	Messmethode	MID-Meter
8	Messgenauigkeit	Klasse 0,5
9	Montageart	Wand/Stele
10	Anzahl der Ladepistolen	1 Kabel/Socket
11	Lademethode Außerhalb der	Kabel/Socket
12	Kommunikationsmethoden	Ethernet, WIFI, 4G
13	Ladeprotokoll	OCPP1.6J
14	Ladestandards	IEC61851-1、IEC61851-22
15	Benutzeroberfläche	4,3-Zoll-Touchscreen-Display/Kartenleser
16	AC-Ausgangstyp	Type 2
17	Erdschlusschutzparameter	A+6(30 mA AC+6 mA DC)
18	Gehäusematerial	ABS+PC-Material
19	Schutzklasse	IP65
20	Sicherheitsschutz	Leckstromgeschutz, Überspannungsschutz, Unterspannungsschutz, Überlastschutz, Erdungsschutz, Übertemperaturschutz
21	Arbeitstemperatur	-30°C~+50°C
22	Relative Luftfeuchtigkeit	5%~95%
23	Höhe	<2000m
24	Andere Schutzmaßnahmen	Feuchtigkeitsbeständig, schimmelbeständig, salznebelbeständig

4. Technischer Hinweis

4.4 Abmessungen und Ansichten



4. Technischer Hinweis

4.5 Wichtige Hinweise



Die folgenden Hinweise sind sehr wichtig, bitte sorgfältig lesen!!!

- 1) Das Wallbox-System sollte von Wasser, Rauch und Feuer, gefährlichen Gasen oder ähnlichem ferngehalten werden.
- 2) Die Wallbox sollte in einer leicht zu bedienenden Höhe installiert werden, wobei die horizontale Mittellinie des Mensch-Maschine-Schnittstellenbereichs des Geräts 1,5 m über dem Boden liegt.
- 3) Die Wallbox muss vertikal mit einem Fehler von nicht mehr als 5° in jede Richtung von der Vertikalen installiert werden.
- 4) Stellen Sie vor dem Gebrauch sicher, dass die Wallbox zuverlässig geerdet ist.
- 5) Wenn die Wallbox eingeschaltet ist, sollte der Bediener darauf achten, einen sicheren Abstand zur Wallbox einzuhalten.
- 6) Achten Sie beim Abziehen des Ladekabels auf die Stärke, wenden Sie keine übermäßige Kraft an und verbieten Sie gewaltsames Ein- und Ausstecken.
- 7) Es ist verboten, den Ladestecker während des Betriebs herauszuziehen.
- 8) Drücken Sie den Notrufknopf nur in Ausnahmefällen.
- 9) Im Falle von anormalen Geräuschen, Vibrationen, Funken, Rauch und anderen schwerwiegenden Bedingungen während des Betriebs sollte die Notruftaste sofort gedrückt werden.
- 10) Ändern Sie die Parameter des Wallbox-Systems nicht ohne einen Fachmann.
- 11) Wallbox muss von einem Fachmann installiert und gewartet werden.

4. Technischer Hinweis

4.6 Tägliche Kontrollen

Reinigen Sie die Wallbox bei Bedarf umgehend, einschließlich des Äußeren, der Kabel und der Ladestecker, und konzentrieren Sie sich auf gerissene oder beschädigte Kabel. Jedes Jahr müssen Sie überprüfen, ob die Klemmen und Verdrahtungskabel isoliert und robust sind; Prüfen Sie die Schütz- und Relaiskontakte und die Kontaktkraft der Aktion, ob die Lötstifte der Jumperkappe der Platine locker sind und ob die Komponenten robust sind; Drücken Sie den Lecktestknopf des internen Leistungsschalters des Ladestapels, ob der Leistungsschalter automatisch trennen kann; Testen Sie den Notrufknopf; Prüfen Sie, ob die Steuerungsfunktion und die Zustandsumschaltung jedes Moduls korrekt sind.

Konzentrieren Sie sich bei der täglichen Überprüfung der Ausrüstung auf die folgenden Abschnitte:

- Beobachten Sie das Aussehen auf Unversehrtheit, stellen Sie sicher, dass keine Risse, keine Verformungen, keine elektrischen Schläge versengt werden
- Überprüfen Sie, ob der Bildschirm unordentlich, kaputt, verrauscht, ungleichmäßige Helligkeit und andere Fehler hat
- Schütteln Sie die Wallbox leicht, um zu sehen, ob sie stabil befestigt ist und prüfen Sie, ob sie locker ist
- Überprüfen Sie die Wallbox auf stechende oder ionisierende Luftgerüche, um festzustellen, ob versteckte Gefahren vorliegen
- Berühren Sie während des Ladevorgangs leicht die Schale, um festzustellen, ob die Oberfläche der Wallbox überhitzt ist

5. Notruftaste

1 Lage der Notruftaste

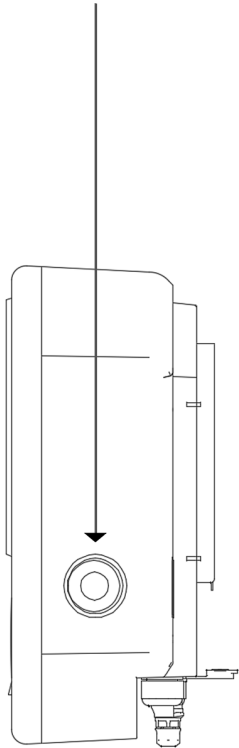

2 Drücken Sie schnell die Notruftaste, wenn eine der folgenden Situationen eintritt

- uRauch oder Brandgeruch
- uElektrische Funken sichtbar oder hörbar
- uHörbare ungewöhnliche Geräusche
- uVibration wird wahrgenommen
- uAndere Fälle, in denen es als notwendig erachtet wird, die Wallbox sofort zu stoppen

! Wenn die Notruftaste gedrückt wird, stoppt das Gerät alle Ladevorgänge und geht automatisch in den Schutzzustand über. Bitte drücken Sie jedoch nicht die Notfalltaste, um den Ladevorgang ohne Notfall zu beenden.

3 Sobald der Notfall behoben ist, kann der Notfallknopf gedreht werden, um den Notfallknopf freizugeben und das Zurücksetzen abzuschließen. In die auf dem Bild dargestellte Richtung.

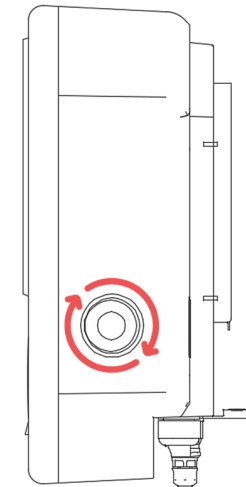

6. FAQ

● Kein Einschalten nach Stromverbindung

1. Bitte überprüfen Sie den Verdrahtungsschalter des Stromverteilerschranks
2. Öffnen Sie das Schalterfenster auf der rechten Seite der Wallbox und überprüfen Sie den Hauptschalter des Gerätes
3. Überprüfen Sie, ob die Kabel richtig angeschlossen sind

● Verbindung zum WIFI nicht möglich

1. Überprüfen Sie, ob das WIFI-Passwort korrekt ist
2. Überprüfen Sie, ob Ihr WLAN-Router zu Hause auf den Schutzmodus eingestellt ist (für alle neuen Zugriffe verboten)

● Kann nicht aufgeladen werden, nachdem die Karte gezogen wurde

1. Überprüfen Sie, ob das WIFI-Passwort korrekt ist
2. Überprüfen Sie, ob Ihr WLAN-Router zu Hause auf den Schutzmodus eingestellt ist (für alle neuen Zugriffe verboten)
3. Wenn es eine lange Wartezeit gibt, liegt es normalerweise an der Alterung des Chips oder des Sensors der Karte, bitte ersetzen Sie die Karte durch eine neue

● Stecker kann nach Abschluss des Ladevorgangs nicht vom Autoladeanschluss getrennt werden

1. Bitte bedienen Sie das Fahrzeug manuell, um die Magnetsperre zu lösen

● Keine Aktion nach dem Scannen des Codes

1. Bitte verwenden Sie die QR-Code-Scanfunktion der Kamera
2. Wenn nicht, verwenden Sie eine andere QR Code Scan-App oder laden Sie die Spark Charge APP herunter

● Kann nach dem Scannen des Codes nicht auf die Benutzeroberfläche zugreifen

Wenn Sie nicht direkt springen können, geben Sie www.spark-charge.de in Ihren Browser ein

● Wallbox wird nicht aufgeladen, nachdem in der App auf „Laden“ geklickt wurde

1. Bitte überprüfen Sie, ob die auf der Online-Benutzeroberfläche ausgewählte Wallbox die aktuelle Wallbox ist (überprüfen Sie den eindeutigen Identifikationscode in der unteren linken Ecke der Wallbox).
2. Bitte stellen Sie sicher, dass die Wallbox mit dem Netzwerk verbunden ist
3. Wenn Sie lange warten und immer noch keine Reaktion erfolgt, können Sie die Wallbox neu starten

6. FAQ

● Wallbox beendet den Ladevorgang auch nach dem Klicken, um das Laden online zu beenden

1. Bitte überprüfen Sie, ob die auf der Remote-Benutzeroberfläche ausgewählte Wallbox die aktuelle Wallbox ist (überprüfen Sie den eindeutigen Identifikationscode in der unteren linken Ecke der Wallbox).
2. Bitte stellen Sie sicher, dass die Wallbox mit dem Netzwerk verbunden ist
3. Sollte nach längerer Wartezeit immer noch keine Reaktion erfolgen, können Sie einfach den Ladestecker ziehen oder nach dem Betrieb des Fahrzeugs abziehen, um die elektromagnetische Verriegelung zu entriegeln

● Wallbox verbindet sich während des Ladevorgangs plötzlich nicht mit dem Netzwerk

1. Wenn der Ladevorgang fortgesetzt wird, können Sie es ignorieren
2. Wenn der Ladevorgang stoppt, trennen Sie den Ladestecker und beenden Sie diesen Ladevorgang

● Plötzlicher Stromausfall während des Ladevorgangs

1. Der Ladevorgang stoppt automatisch, bitte ziehen Sie den Ladestecker direkt oder nach dem Betrieb des Fahrzeugs ab, um die elektromagnetische Verriegelung zu lösen

● Benutzername und Passwort vergessen?

1. Bitte kontaktieren Sie www.spark-charge.de um Ihren Benutzernamen und Ihr Passwort abzurufen

● Wie starte ich eine Wallbox neu

1. Per Fernbedienung
2. Aus-/Ein und Neustart (Durch den jeweiligen Schalter im Schaltschrank oder Aus-/Einschalten des Hauptschalters durch Öffnen des Seitenfensters der Wallbox)
3. Drücken Sie die Notruftaste und lassen Sie sie los

Wenn Sie das Problem immer noch nicht lösen können, kontaktieren Sie uns bitte und unser Support kümmert sich umgehend um Ihr Anliegen.

 www.spark-charge.de

 Support@spark-charge.de

1. Installation Instructions

1.1 List of equipment and accessories

! IMPORTANT!!!

Please check immediately after opening the box that:

- Availability of all products and accessories.
- Make sure the product is not scratched, rusted, broken, or other abnormalities.
- Ensure that the plugs and sockets are clean.
- Check the surface of the Wallbox for detecting damage, rust, cracks present or loose connections.

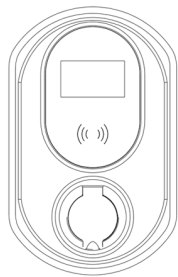

Spark Wallbox x 1

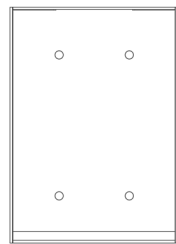

Back panel x 1

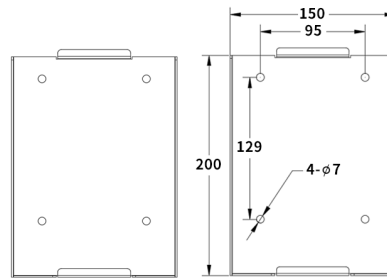

Wall panel x 1

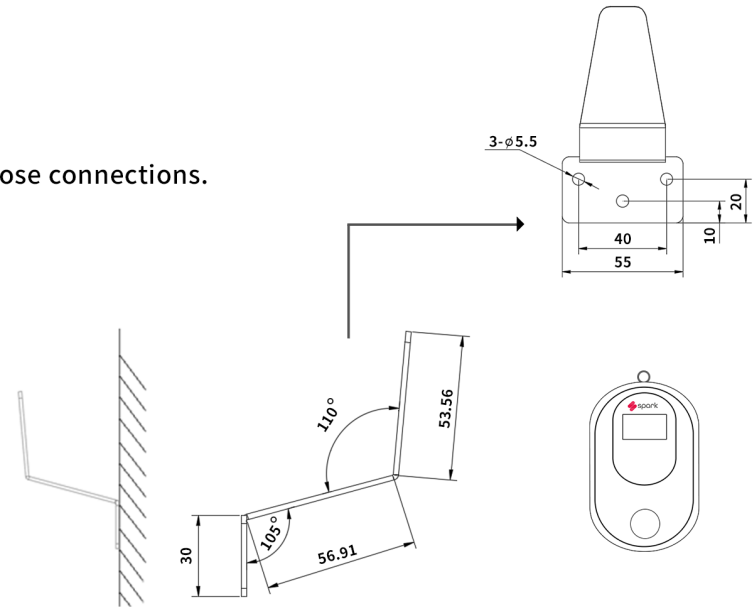

Hook x 1



RFID card x 2

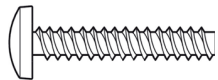

*Adaptive screws for wall and back panels

M6*30mm screws
x 6

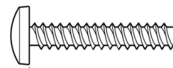

*Adaptive screws for attaching wall panels to back panels

M6*10mm screws
x 6

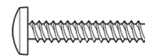

* Adaptive screws for hooks

M5*25mm screws
x 5



User's manual x 1



Certificate of conformity
x 1

1. Installation Instructions

1.2 Connection to a 380V 3-phase power line

! IMPORTANT!!!

Safety matters for wiring:

- Must ensure power-off operation before wiring.
- The installer is well insulated and protected.
- Prohibit wiring during raining and thunderstorms.
- No power on until the wiring window is closed.

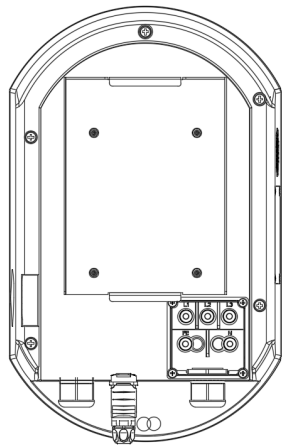

Step 1: Open the wiring window.

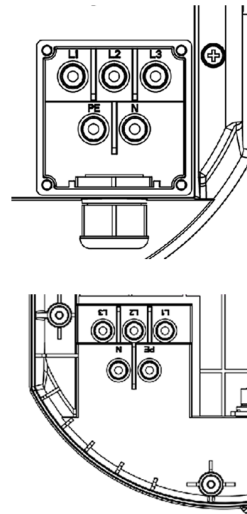

Step 2: Connect the wires of each phase according to the markings and the electrician's laws of practice, making sure that the connections are secure and mutually insulated.

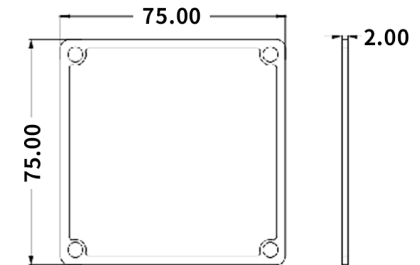

Step 3: Close the wiring window and make sure the waterproof rubber gasket is properly placed.

1. Installation Instructions

1.3 Fixed to stand or wall

! IMPORTANT!!!

Safety matters for installation.

- Wallbox should be kept away from water, fire and smoke, dangerous gases, etc.
- The Wallbox should be installed at a height that is easy to operate, with the horizontal center line of the equipment's human-machine interface area 1.5m from the ground.
- The Wallbox shall be installed vertically with an error of not more than 5° in either direction off the vertical.
- Before use, ensure that the Wallbox is reliably grounded.

Spark Wallbox

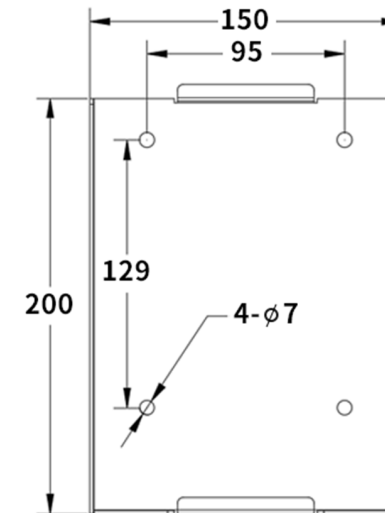
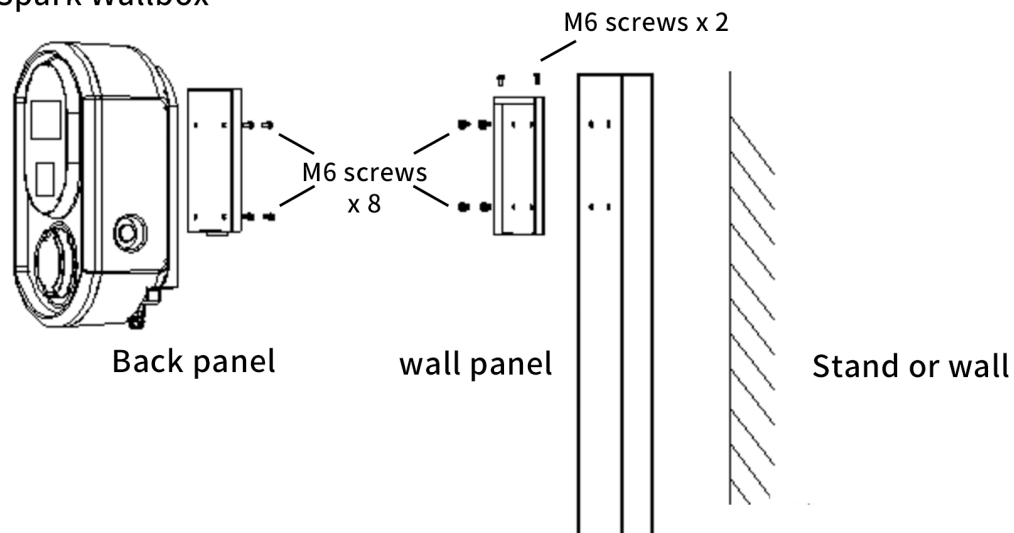



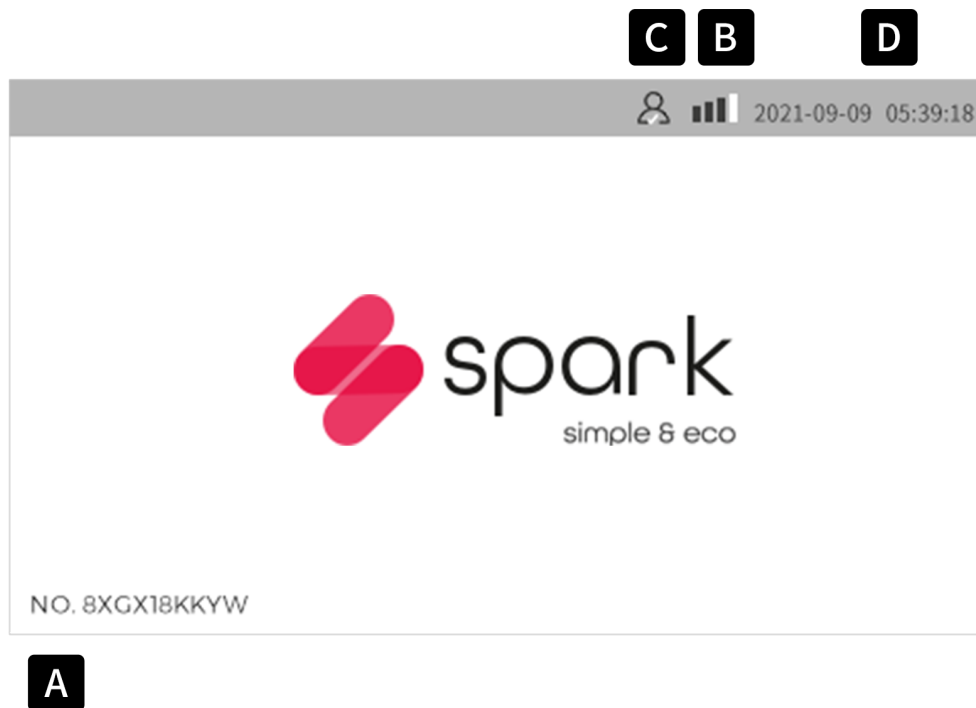

2. Power on and network connection

2.1 Power on interface



Icons Description.

- A** Unique identification code for this Wallbox
 - For registration, login and remote management
- B** Network connection status
 - Click to access network settings
 - Network disconnection 
 - Network connection 
- C** Platform connection status
 - Platform not connected 
 - Platform connected 
- D** Time
 - Automatic synchronization after platform connected

2. Power on and network connection

2.2 WIFI connection

! When unable to connect, please check.

- Is your WIFI password correct?
- Is the WIFI signal at this location stable.
- If still unable to resolve, please contact: www.spark-charge.de

! Note! ! !

Your Wallbox can be fully used from the screen without an internet connection; you can get usage instructions in the [Quick Use Guide](#).

1. Click on the network icon.



2. Select the WIFI .

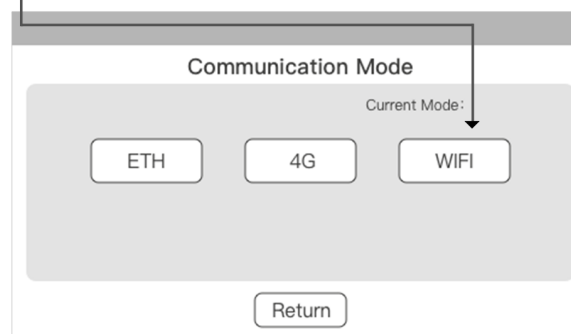

3. Select your WIFI network.

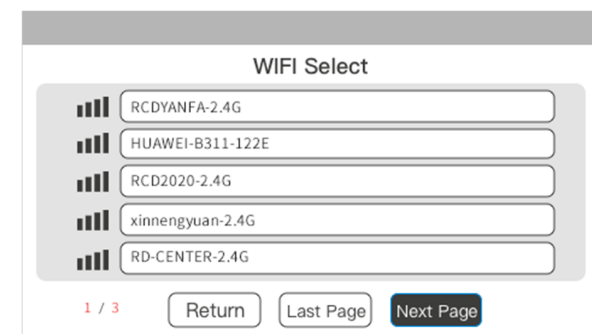

4. Enter the password and click Save, the device will reboot automatically.

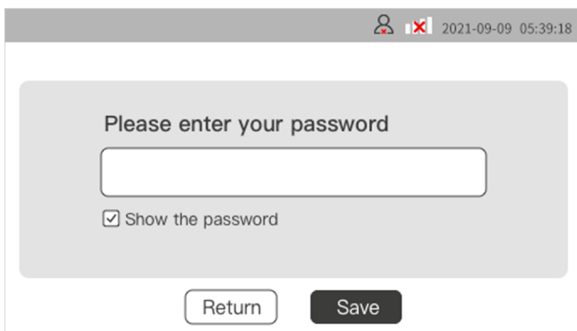

5. Connection successful! It shows here.  

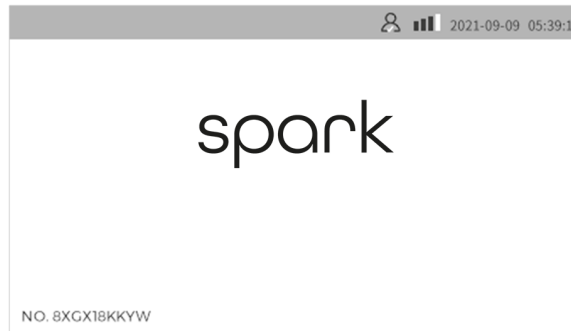

2. Power on and network connection

2.3 4G connectivity

1. For 4G connectivity services, please contact your supplier, electrical engineer or www.spark-charge.de
2. After the purchase of 4G communication service, you will receive a Spark-Charge 4G SIM card.
3. Upon receipt of the SIM card, please contact your electrical engineer or www.spark-charge.de to install the SIM card.
4. After installation you can connect by following these steps.

1. Click on the network icon

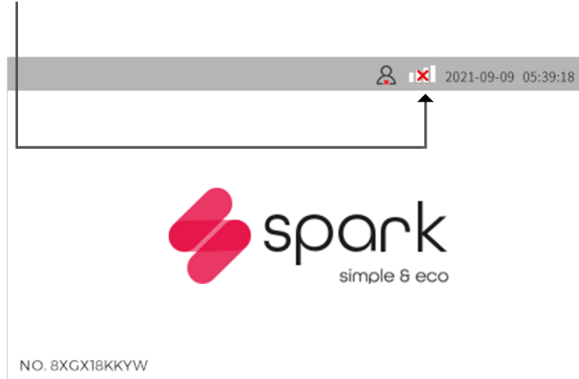

2. Select the 4G icon and the device will automatically reboot

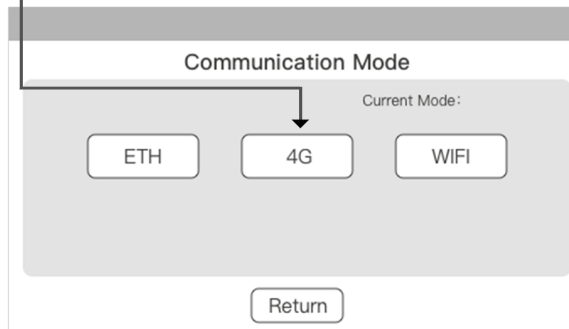

3. Connection successful! It shows here.



2. Power on and network connection

2.4 Ethernet connectivity

1. Ethernet connectivity is only available on special models with Ethernet; for more information, please contact www.spark-charge.de
2. If you have an Ethernet model, plug the network cable into the Ethernet port on the underside of the unit (as shown on the right).
3. Please contact your network engineer or www.spark-charge.de to accomplish the LAN setting.
4. Once completed you can connect by following these steps.

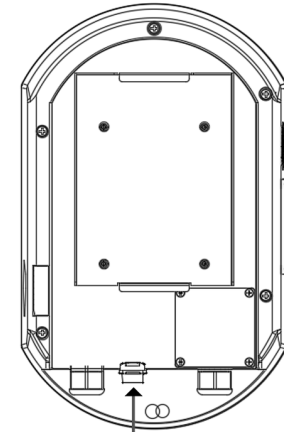

Ethernet port

1. Click on the network icon.

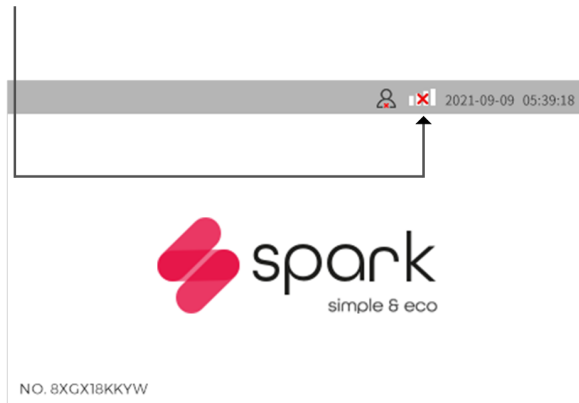

2. Select the ETH and the device will automatically reboot.

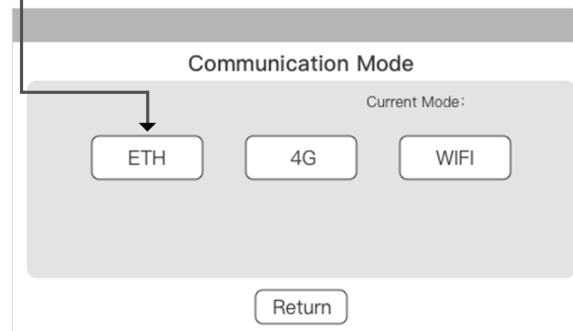

3. Connection successful! It shows here.



3. Set up and charge

Please go to www.spark-charge.de to complete the activation and setup of the Wallbox.

 **Note! ! !**

Your Wallbox can be fully used from the screen without an internet connection; you can get usage instructions in the [Quick Use Guide](#).

If you need to download and print all charging records, as well as more specialized functions, please go to www.spark-charge.de to register and do it via the App.

If you have any other questions, please feel free to contact us: info@spark-charge.de

4. Technical note

4.1 Features

Appearance:

- LED: blue (standby), green (charging) and red (fault)
- High-strength, high-brightness of PC housing
- Side opening switch for easy operation and maintenance
- Fully enclosed design, waterproof and dust proof, protection level: IP65
- High protection level charging plug for safe charging
- Body size: 400*250*160 (H*W*D) mm

Security:

- Leakage protection with leakage sensitivity: 30 mA AC + 6 mA DC
- Impact strength: IK10
- Flame retardant grade: UL94
- Over voltage class: Class III
- Insulation class: Class II
- Safety standard: EN 61851

Intelligence:

- Managed and controlled remotely via mobile phone and computer
- Design for multi-user usage, management and payment settlement
- Design for shared charging and public payments
- Design to be connected to home solar and energy storage system for optimal home energy use strategies
- Functional for dynamical balancing, and intelligently adjusting output power according to energy grid capacity
- On-line monitoring for security, maintenance and trouble shooting

Interconnection:

- Powerful information acquisition, transmission and communication functions
- Support 4G, WIFI, Ethernet and other communication methods
- Real-time uploading of wallbox operating status parameters, monitoring of faults, charging metering, etc.
- Supports all types of RFID reading and authorized use
- Support for reading, authorizing and settling all types of cooperative charge cards in the EU

4. Technical note

4.2 Basic functions

Display Functions

The display interface adopts 4.3-inch color LCD touch, with backlight, anti-UV, anti-static function, display resolution 400×272, brightness ≥ 300 nit, can be clearly displayed under direct sunlight.

Settlement function

The electricity collection system and accounting system provide accurate consumption data that can be paid for through the customer management and billing system.

Charging function

AC three-phase 380V input/output, maximum charging power 11KW, providing safe and reliable AC power for EV.

Safety and security functions

With multiple protections such as emergency stop protection, overheat protection, leakage protection, short circuit protection, overload protection, over-voltage, under-voltage and over-current protection.

Metering function

Equipped with three-phase AC MID energy meter, the accuracy level of the meter is 0.5 grade (positive and negative error not more than 0.5%), which can measure the output electric energy of the Wallbox with high grade accuracy.

Self-test and self-recovery functions

Self-test and fault alarm functions are available. The fault alarm is simultaneously displayed in the device & App, and notified to the user. After the fault is repaired, it can automatically resume its function, but will not automatically resume charging.

4. Technical note

4.3 Table of technical parameters

Serial number	Item	Standard parameter value
1	Model	AC home Charging Box
2	Input Voltage	AC380V±15%/3 Phase
3	Input Frequency	50/60Hz
4	Maximum output power	11kW/22kW
5	Output Voltage	AC380V±15%/3 phase
6	Output current	0-16A/0-32A
7	Metering method	MID meter
8	Measurement accuracy	Class 0.5
9	Mounting method	Wall/Stand
10	Number of charge guns	Single Cable/Single Socket
11	Charging method	Cable/Socket
12	Communication methods	Ethernet, WIFI, 4G
13	Charging Protocol	OCPP1.6J
14	Charging standards	IEC61851-1, IEC61851-22
15	User Interface	4.3" touch screen display/card reader
16	AC Output Type	Type 2
17	Earth leakage protection parameters	A+6 (30 mA AC+6 mA DC)
18	Case Material	ABS+PC material
19	Protection class	IP65
20	Safety Protection	Leakage protection, over-voltage protection, under-voltage protection, overload protection, grounding protection, over-temperature protection
21	Working temperature	-30°C~+50°C
22	Relative Humidity	5% to 95%
23	Altitude	≤2000m
24	Other Protections	Moisture-proof, mildew-proof, salt spray-proof

4. Technical note

4.4 Dimensions and views

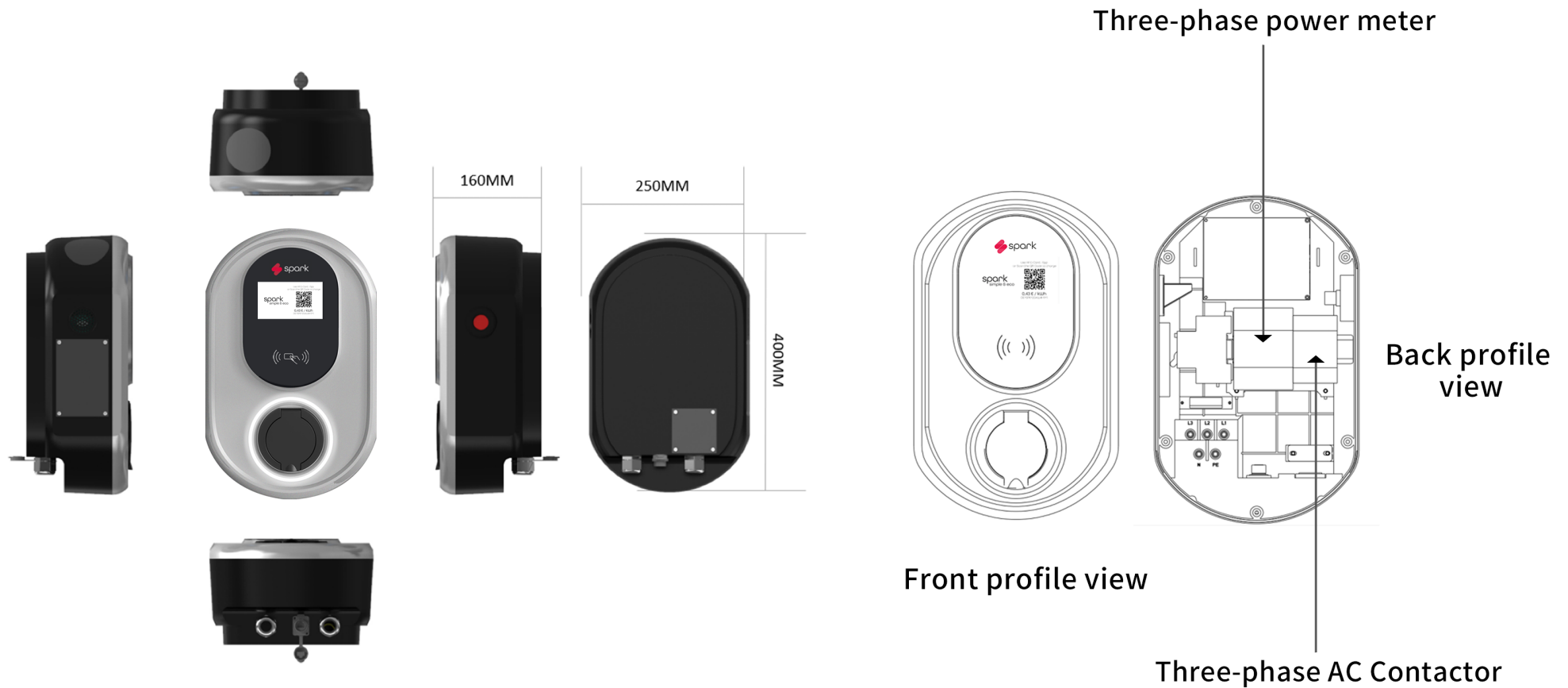

4. Technical note

4.5 Important Notices



The following notices are very important, please read it carefully!!!

- 1) The Wallbox system should be kept away from water, smoke and fire, hazardous gases, etc.
- 2) The Wallbox should be installed at a height that is easy to operate, with the horizontal center line of the equipment's human-machine interface area 1.5m from the ground.
- 3) The Wallbox shall be installed vertically with an error of not more than 5° in either direction off the vertical.
- 4) Before use, ensure that the Wallbox is reliably grounded.
- 5) When the Wallbox is powered up, the operator should take care to keep a safe distance from the Wallbox.
- 6) Pay attention to the strength when unplugging the charging cable, do not use excessive force and prohibit violent plugging and unplugging.
- 7) It is prohibited to pull out the charge plug while running.
- 8) Do not press the emergency button unless in exceptional circumstances.
- 9) In the event of abnormal sound, vibration, sparks, smoke and other serious conditions during operation, the emergency button should be pressed immediately.
- 10) Do not change the Wallbox system parameters without a professional.
- 11) Wallbox must be installed and maintained by a professional.

4. Technical note

4.6 Daily checks

Promptly clean the Wallbox as needed, including the exterior, cables, and charging plugs, focusing on checking for cracked or damaged cables.

Every year, you need to check whether the terminals and wiring cables are insulated and sturdy; test the contactor and relay contacts and the contact force of the action, whether the jumper cap solder pins of the circuit board are loose and whether these components are sturdy; press the internal circuit breaker leakage test button of the charging pile, whether the circuit breaker can automatically disconnect; test the emergency button; check whether the control function and state switching of each module are correct.

When inspecting equipment on a daily check, focus on the following sections:

- Observe the appearance for integrity, ensure no cracks, no deformation, no electric shock scorch
- Check whether the screen is messy, broken, noise, uneven brightness and other faults
- Slightly shake the Wallbox to see if it is fixed stably and check for looseness
- Feel the Wallbox for pungent or ionizing air odors to determine if there are hidden dangers
- During charging, lightly touch the shell to determine whether the surface of the Wallbox is over-heated

5. Emergency button

- 1 Location of the emergency button.

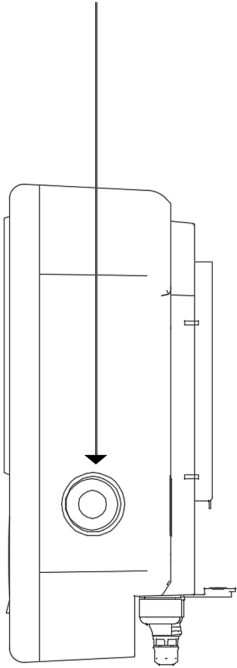

- 2 Press the emergency button quickly when one of the following situations occur.
- Smoke or smell of burning.
 - Electric sparks visible or audible.
 - Hearing unusual noises.
 - Vibration found.
 - Other cases where it is deemed necessary to stop the Wallbox immediately.

- !** When the emergency button is pressed, the device stops all charging actions and automatically enters the protection state. However, please do not press the emergency button for convenience to stop charging without emergency.

- 3 Once the emergency is resolved, the emergency button can be rotated to release the emergency button and complete the reset. In the direction shown below.

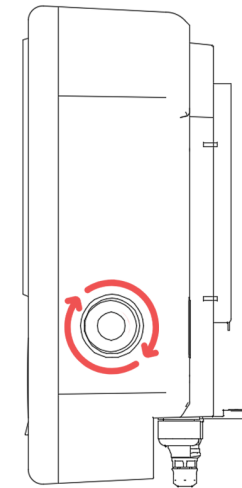

6. FAQ

● No turn-on after power linked

1. Please check the wiring switch related to the power distribution cabinet
2. Open the switch window on the right side of the Wallbox and check the main switch of the device
3. Check that the cables are properly connected

● Unable to connect to WIFI

1. Check if the WIFI password is correct
2. Check if your home WIFI router is set to protection mode (forbidden for all new access)

● Can't charge after swiping card

1. Please observe whether the Wallbox are connected to the network
2. Please observe the screen to see if "Non-Authorized Card" is displayed, if so, please go to the user settings screen to add the card
3. If it is a long wait, it is usually due to the aging of the chip or antenna of the card, please replace the card with a new one

● Plug cannot be unplugged from car charging port after finishing charging

Please operate the vehicle manually to release the solenoid lock

● No action after scanning the code

1. Please use the camera's QR code scanning function
2. If not, use another sweep app or download Spark Charge APP

● Can't access the user interface after scanning the code

If you can't jump directly, type in www.spark-charge.de into your browser

● Wallbox does not charge after click "charge" in App

1. Please check if the Wallbox selected on the on-line user interface is the current Wallbox (check the unique identification code in the bottom left corner of the Wallbox)
2. Please ensure that the Wallbox is connected to the network
3. If you wait long and still no response, you can restart the Wallbox

6. FAQ

● Wallbox does not end charging even after click to end charging on-line

1. Please check if the Wallbox selected on the remote user interface is the current Wallbox (check the unique identification code in the bottom left corner of the Wallbox)
2. Please ensure that the Wallbox is connected to the network
3. If there is still no response after a long wait, you can simply disconnect the charge plug or disconnect it after the vehicle is operated to release the electromagnetic lock elektromagnetische Verriegelung zu entriegeln

● Wallbox suddenly fail to connect to the network during charging

1. If charging is continuing, you can ignore
2. If charging stops, disconnect the charging plug and end this charge process

● Sudden power failure during charging

1. Charging will stop automatically, please unplug the charging plug directly or after the vehicle is operated to release the electromagnetic lock

● Forgot your username and password?

Please contact www.spark-charge.de to retrieve your username and password

● How to restart a Wallbox

1. Via remote control
2. Power off/On and restart (switchboard operation or turn off/on the main switch by opening the side window of the Wallbox)
3. Press and release the Emergency button

If you still can't solve the problem, please contact us and get technical support

 www.spark-charge.de

 Support@spark-charge.de

1. 安装说明

1.1 随机设备和配件清单

重要!!!

请开箱后即刻检查:

- 产品及配件是否齐全
- 确保产品没有刮破、生锈、破裂等异常情况。
- 确保供电插头和插座，车辆插头和插座内没有异物。
- 检查插座的表面是否有损坏、生锈、破裂存在或者连接松动的情况。

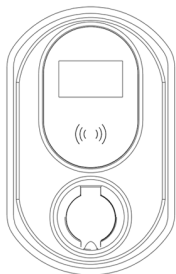

Spark 充电桩 x 1

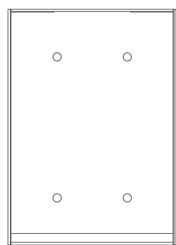

背板 x 1

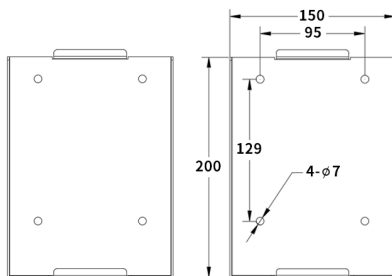

挂墙板 x 1

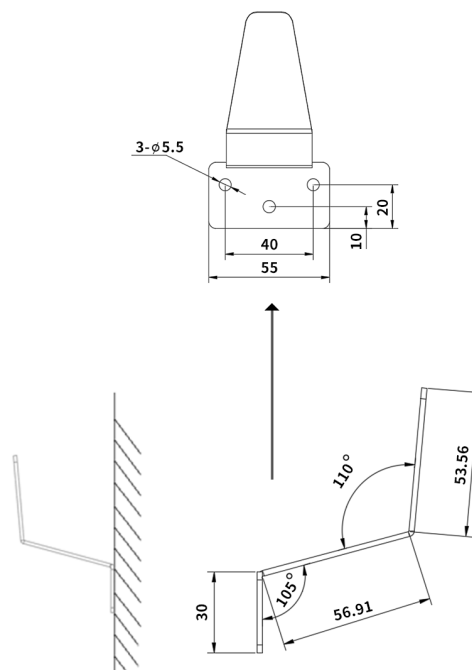

挂钩 x 1



RFID卡 x 2

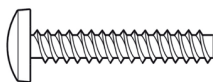

*挂墙板和背板的适配螺丝

M6*30mm 螺丝
x 6

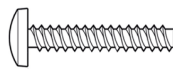

*挂墙板和背板的连接螺丝

M6*10mm 螺丝
x 6

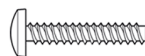

*挂钩的适配螺丝

M5*25mm 螺丝
x 5

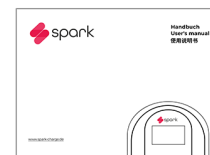

使用说明书 x 1



合格证 x 1

1. 安装说明

1.2 接入380V的3相电源线

重要!!!

接线的安全事项:

- 接线前必须确保断电操作
- 安装人员做好绝缘保护措施
- 禁止在雷雨天接线
- 关闭接线窗口前禁止通电

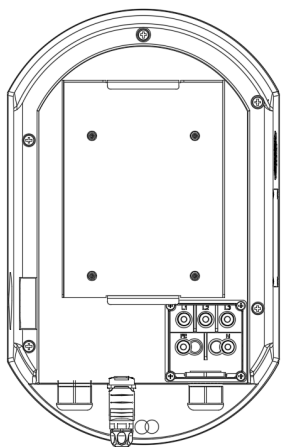

第一步：打开接线窗口

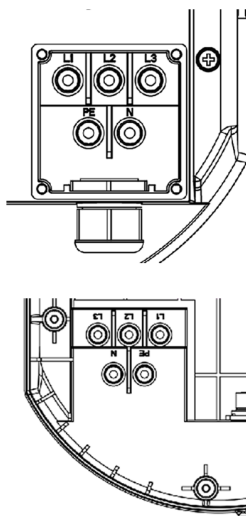

第二步：根据标记和电工操作规范，连接各相位电线，确保连接牢固和相互绝缘

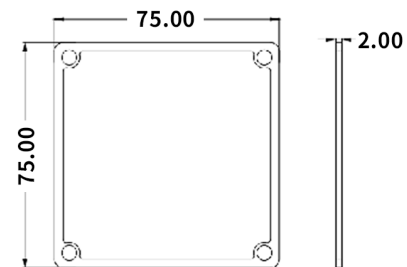

第三步：关闭接线窗口，确保防水橡胶垫圈妥善放置

1. 安装说明

1.3 固定于立柱或墙面

重要!!!

安装的安全事项:

- 充电桩系统应远离水源、烟火、危险气体等场合
- 充电桩安装的高度要便于操作，设备人机界面区域水平中心线距地1.5m。
- 充电桩垂直安装，偏离垂直方向任一方向的误差不应大于5°。
- 使用前，必须保证充电桩可靠接地。

Spark 充电桩

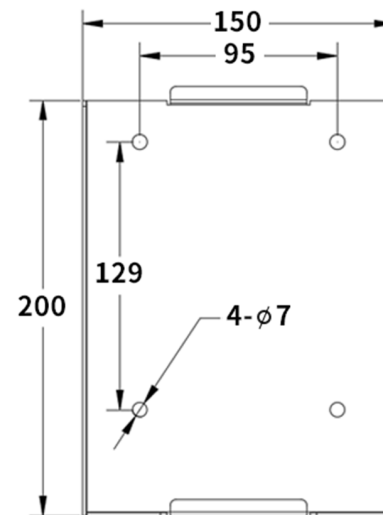
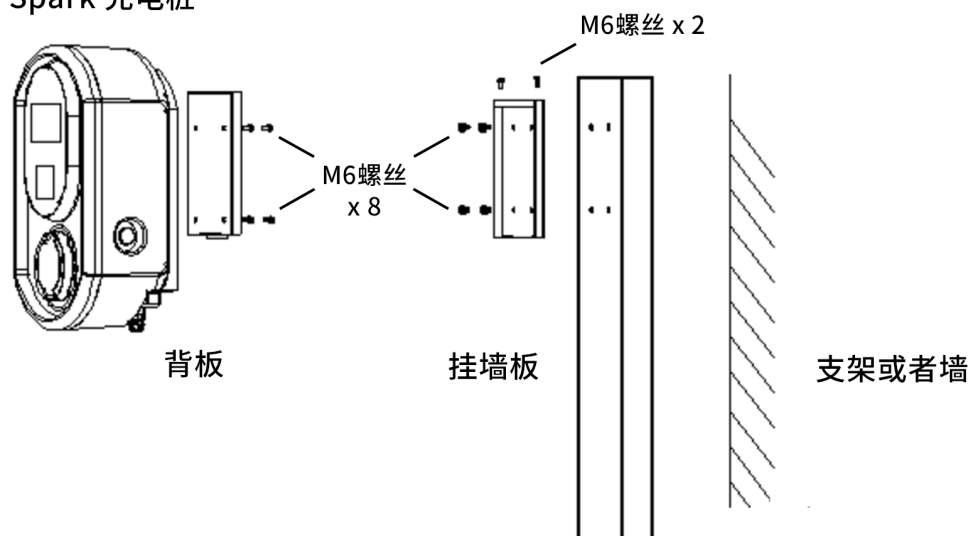

2. 开机和网络连接

2.1 开机界面



图标说明:

- A** 本充电桩本充电桩的唯一识别码
 - 用于登记、注册和远程管理
- B** 网络连接状态标记
 - 点击可进入网络设置
 - 网络断开
 - 网络连接
- C** 平台连接状态标记
 - 未连接平台
 - 已连接平台
- D** 时间
 - 平台连接后自动同步

2. 开机和网络连接

2.2 WIFI连接



注意!!!

无法连接时, 请检查:

- 您的WIFI密码是否正确
- 此处的WIFI信号是否稳定
- 如果仍无法解决, 请联系www.spark-charge.de



请注意, 您的充电桩可以在无网络连接的情况下, 通过屏幕进行全部的使用操作;您可以在[快速使用指南](#)中获得使用指导。

1. 点击网络标记



2. 选择WIFI标记

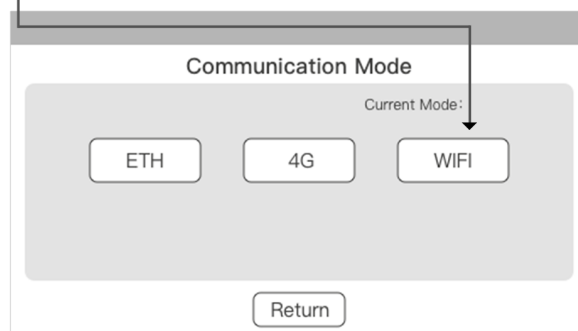

3. 选择您的WIFI网络



4. 输入连接密码, 点击Save, 设备将会自动重启

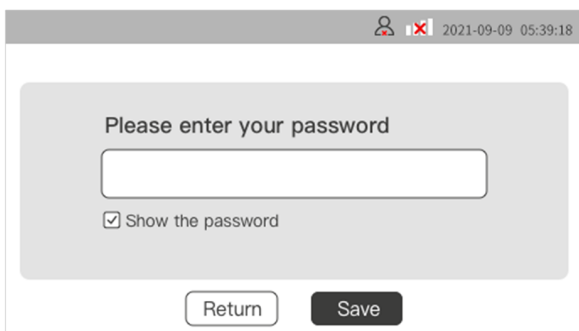

5. 连接成功! 这里显示:



2. 开机和网络连接

2.3 4G连接



注意!!!

无法连接时，请检查：

1. 如需4G连接服务，请联系您的购买渠道、电气工程师或者www.spark-charge.de
2. 确定购买4G通信服务后，您将收到Spark Charge 4G SIM卡
3. 收到SIM卡后，请联系您的电气工程师或者www.spark-charge.de完成SIM卡的安装
4. 安装后您可以通过以下步骤进行连接：

1. 点击网络标记

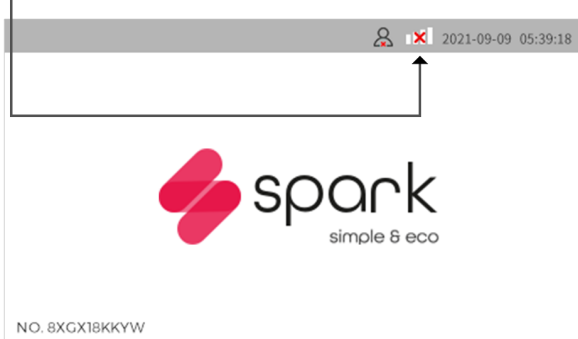

2. 选择4G标记，设备将会自动重启

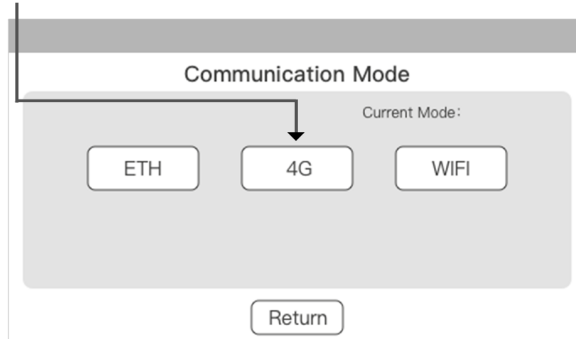

3. 连接成功! 这里显示:

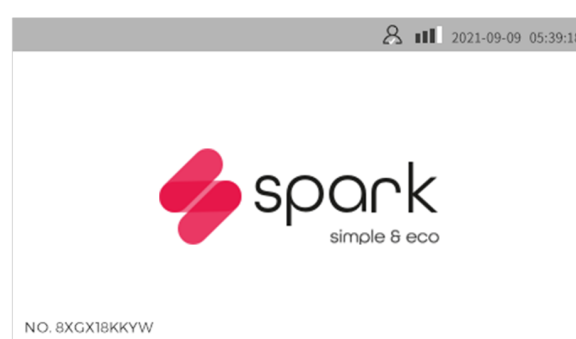

2. 开机和网络连接

2.4 Ethernet连接

注意!!!

无法连接时，请检查：

1. Ethernet连接仅适用于具有Ethernet连接功能的特殊型号，如需了解更多，请联系www.spark-charge.de
2. 如果您是具备Ethernet功能的型号，请将网线插入设备下方Ethernet接口（如右图所示）
3. 请联系您的网络工程师或者www.spark-charge.de完成Ethernet网关设置
4. 完成后您可以通过以下步骤进行连接：

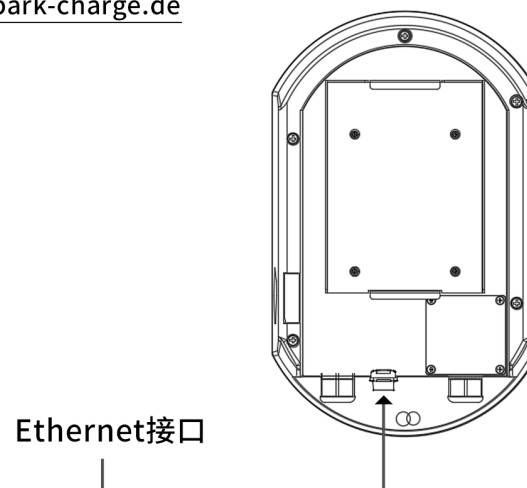

1. 点击网络标记

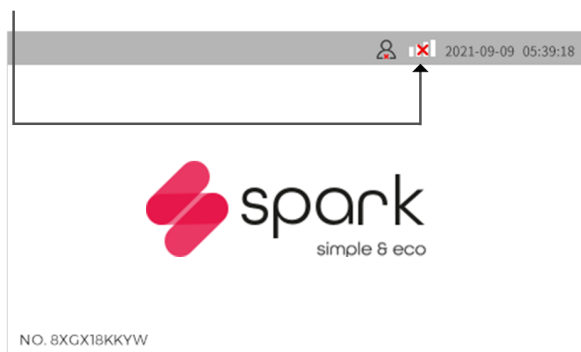

2. 选择ETH标记，设备将会自动重启

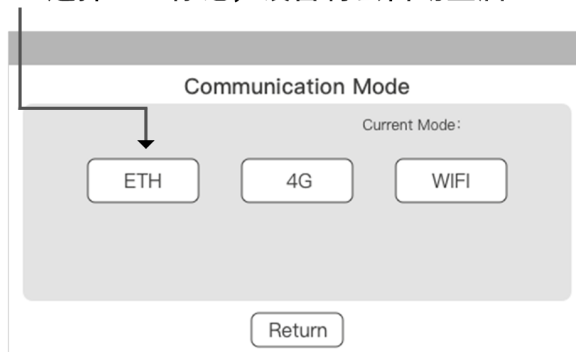

3. 连接成功! 这里显示:



3. 设置并充电

请前往www.spark-charge.de完成充电桩的激活和设置。

 请注意，您的充电桩可以在无网络连接的情况下，通过屏幕进行全部的使用操作；您可以在快速使用指南中获得使用指导。如果您需要下载并打印所有的充电记录，以及更多的专业化功能，请前往www.spark-charge.de注册并通过App完成。如有任何其它问题，请随时联系我们：info@spark-charge.de

4. 技术说明

4.1 特点

外观

- LED指示：蓝色（待机）、绿色（充电）和红色（故障）
- 高强度，高亮度的PC材质外壳
- 侧开式开关，便于操作和维护
- 全封闭式设计，防水防尘，防护等级：IP65
- 高防护等级充电插头，保证充电安全性
- 机身尺寸：400*250*160（H*W*D）mm

安全

- 具备强大的漏电保护性能，漏电灵敏度：30 mA AC+6 mA DC
- 抗冲强度：IK10
- 阻燃等级：UL94
- 过电压等级：III级
- 绝缘等级：II级
- 安全标准：EN 61851

智能

- 可通过手机和电脑远程管理和控制
- 支持多用户使用、管理和支付结算
- 支持共享充电和公共支付
- 可连接家庭太阳能系统，实现家庭能源优化使用策略
- 动态均衡，可以根据电网容量智能调节输出功率
- 可远程监测安全、维护和故障处置

互联

- 强大的信息采集、传输、通信功能
- 支持4G、WIFI、Ethernet等通信方式
- 可实时上传充电桩的运行状态参数、监测故障类型、充电计量等
- 支持各类RFID的读取和授权使用
- 支持欧盟境内各类合作充电卡的读取、授权和结算

4. 技术说明

4.2 基本功能

显示功能

显示界面采用4.3寸电容式彩色液晶触摸，具有背光、防紫外线、抗静电功能，显示分辨率400×272，亮度≥300nit，能在阳光直射下清晰显示。

结算功能

电能采集系统和费用计算系统提供准确消费数据，可通过客户管理和结算系统进行支付。

充电功能

交流三相380V输入/输出，最大充电功率11KW，为充电汽车提供安全、可靠的交流电源。

安全防护功能

具备急停保护、过热保护、漏电保护、短路保护、过载保护、过压、欠压、过流保护等多重保护。

计量功能

配置三相交流MID电能表，电能表精确度等级为0.5级（正负误差不超过0.5%），对充电桩输出电能量进行高等级精准计量。

自检和恢复功能

具备自检及故障报警功能。故障报警同时在设备和APP显示和通知用户。故障排除后，能自动恢复其功能，但不会自动恢复充电。

4. 技术说明

4.3 技术参数表

序号	项目	标准参数值
1	型号	AC home Charging Box
2	输入电压	AC380V±15%/3相
3	输入频率	50/60Hz
4	最大输出功率	11kW/22kW
5	输出电压	AC380V±15%/3相
6	输出电流	0-16A/0-32A
7	计量方式	MID电表
8	计量精度	0.5级
9	安装方式	壁挂/立柱
10	充电枪数	单枪/单座
11	充电方式	出枪/出座
12	通讯方式	以太网、WIFI、4G无线
13	充电协议	OCPP1.6J
14	充电标准	IEC61851-1、IEC61851-22
15	用户界面	4.3寸触摸显示屏/读卡器
16	交流输出类型	Type 2
17	漏电保护参数	A+6(30 mA AC+6 mA DC)
18	壳体材质	ABS+PC材质
19	防护等级	IP65
20	安全保护	漏电保护、过压保护、欠压保护、过载保护、接地保护、过温保护
21	工作温度	-30°C~+50°C
22	相对湿度	5%~95%
23	海拔高度	≤2000米
24	三防	防潮湿、防霉变、防盐雾

4. 技术说明

4.4 尺寸和视图

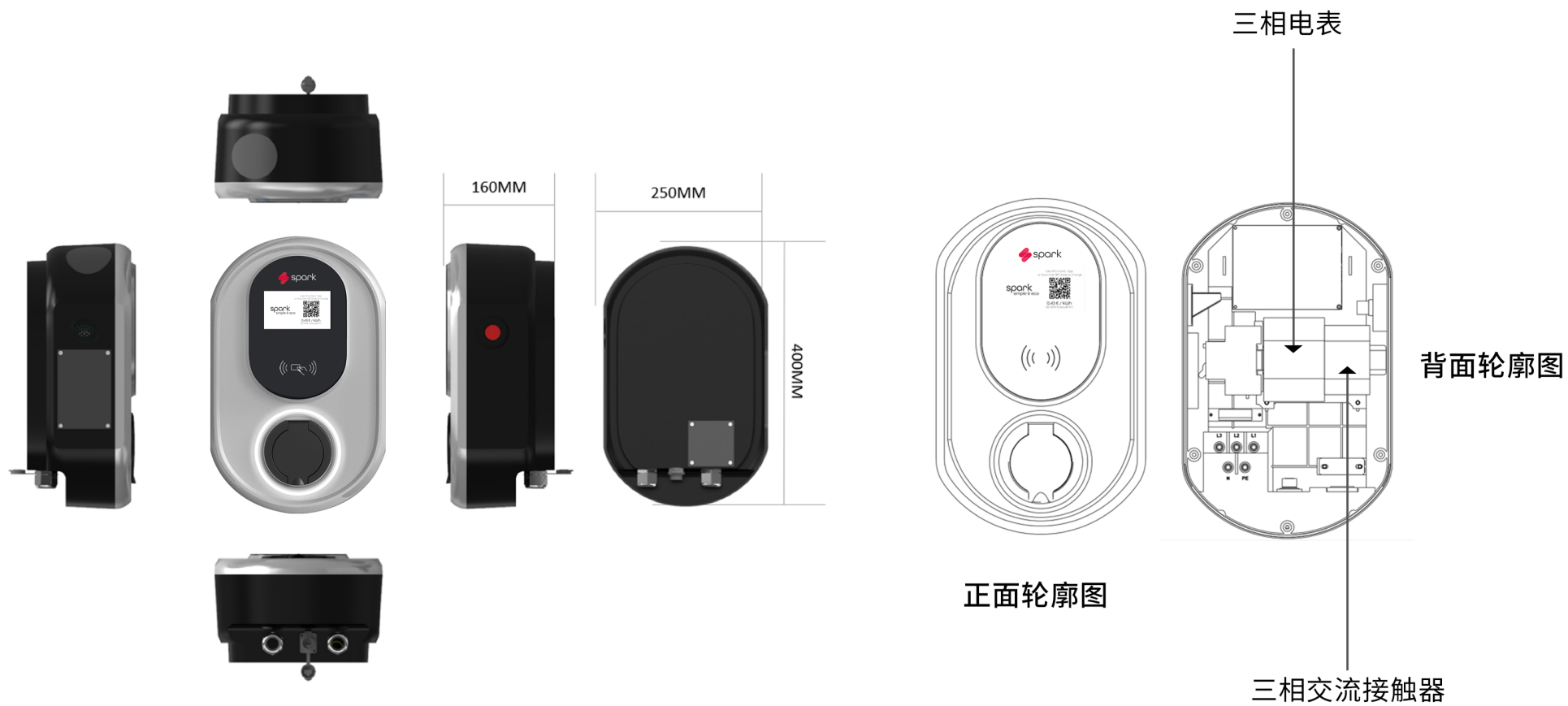

4. 技术说明

4.5 注意事项



以下内容十分重要，请仔细阅读，确保安全!!!

- 充电桩系统应远离水源、烟火、危险气体等场合。
- 充电桩安装的高度要便于操作，设备人机界面区域水平中心线距地1.5m。
- 充电桩垂直安装，偏离垂直方向任一方向的误差不应大于5°。
- 使用前，必须保证充电桩可靠接地。
- 充电桩上电后，操作人员应注意与充电桩保持一定的安全距离。
- 拔插充电电缆时注意力度，不可用力过猛，禁止暴力插拔。
- 禁止运行时拔出充电枪。
- 非特殊情况，不得随意按下紧急按钮。
- 运行过程中出现异常声响、振动、火花、烟雾等严重情况时，应立即按下紧急按钮。
- 非专业人员，不得随意更改充电桩系统参数，避免充电桩工作异常。
- 充电桩必须由专业人员安装和维修。

4. 技术说明

4.6 日常保养

- 根据需要对充电桩进行及时清洁，包括外观、线缆、充电插头等，重点检查电缆是否开裂或损坏。
- 每年需检查接线端子、接线电缆是否绝缘及坚固；检测接触器、继电器接点及动作的接触力、电路板的跳线帽焊脚是否松动、构件是否坚固；按下充电桩内部断路器漏电测试按钮，断路器是否能够自动断开；测试应急按钮；检查各模块的控制功能及状态切换是否正确。
- 日常检查设备时，请着重检查以下部分：
 - (1) 观察外观是否完整、确保无裂缝、无变形、无电击焦黑
 - (2) 人机交互界面显示是否有乱码、屏幕是否有破碎、噪点、亮度不均匀等故障
 - (3) 感受充电桩是否发出刺鼻或电离空气的气味，判断是否有隐患
 - (4) 充电过程中，轻触外壳，判断充电桩表面有无温度过高现象

5. 紧急按钮

① 紧急按钮的位置

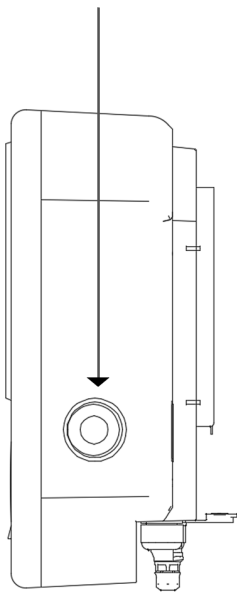

② 当下出现以下任一情况时， 请迅速按下紧急按钮

- 冒烟或闻到焦糊味
- 肉眼可见或听到电火花
- 听到异常声响
- 发现充电桩振动
- 其他认为必要立刻停止充电桩工作的情况

! 紧急按钮按下后，设备停止一切充电行为并自动进入保护状态。但无紧急情况，请不要为了图方便，随意按动紧急按钮以停止充电

③ 紧急情况解除后，可以旋转 释放紧急按钮，完成复位。 如下图所示方向：

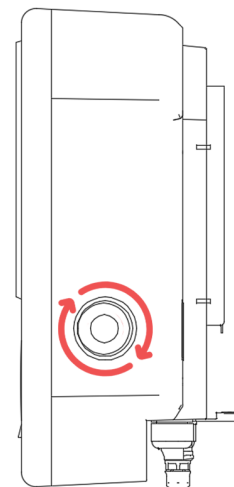

6. 常见故障和技术支持

- 接电后无法开机
 - ✓ 请检查配电柜相关线路开关
 - ✓ 打开充电桩右侧开关窗口，检查设备总开关
 - ✓ 检查电缆是否正确连接
- 无法连接WIFI
 - ✓ 检查WIFI密码是否正确
 - ✓ 检查家庭WIFI路由器是否设置保护
- 刷卡后无法充电
 - ✓ 请观察充电桩是否联网
 - ✓ 请观察屏幕是否显示“非授权卡”，如果是，请至用户设置界面加入该卡
 - ✓ 如果是长期等待，一般是由于该卡芯片或天线老化，请更换新卡
- 结束充电后插头无法从汽车充电口拔出
 - ✓ 请手动操作车辆释放电磁锁
- 手机无法扫码
 - ✓ 请使用摄像头的二维码扫描功能
 - ✓ 如果没有，可使用其他扫码APP或下载Spark Charge APP
 - ✓ 扫码后无法进入用户界面
 - ✓ 如果无法直接跳转，请在浏览器输入 www.spark-charge.de
- 充电过程中突然断电
 - ✓ 充电将自动停止，请直接拔掉充电枪或在车辆操作解除电磁锁后拔出
- 远程点击充电后，充电桩不充电
 - ✓ 请核对远程用户界面上选择的充电桩是否为本充电桩（核对充电桩左下角的唯一识别码）
 - ✓ 请确保充电桩联网
 - ✓ 如果等待时间较长仍无反应，可以重启充电桩
- 远程点击结束充电后，充电桩仍不结束充电
 - ✓ 请核对远程用户界面上选择的充电桩是否为本充电桩（核对充电桩左下角的唯一识别码）
 - ✓ 请确保充电桩联网
 - ✓ 如果等待时间较长仍无反应，可以直接拔掉充电枪或在车辆操作解除电磁锁后拔出
- 充电过程中充电桩突然无法连接网络
 - ✓ 如果充电正在继续，可以忽略
 - ✓ 如果充电停止，请拔出充电枪并结束本次充电
- 忘记用户名和密码
 - ✓ 请联系 www.spark-charge.de，通过与您用户名连接的充电桩唯一识别码，找回用户名和密码
- 如何重启充电桩
 - ✓ 通过远程控制重启
 - ✓ 断电-上电重启（配电柜断开或打开侧面窗口通过总开关断开）
 - ✓ 紧急按钮重启